

EXPLOSIONSZEICHNUNGEN

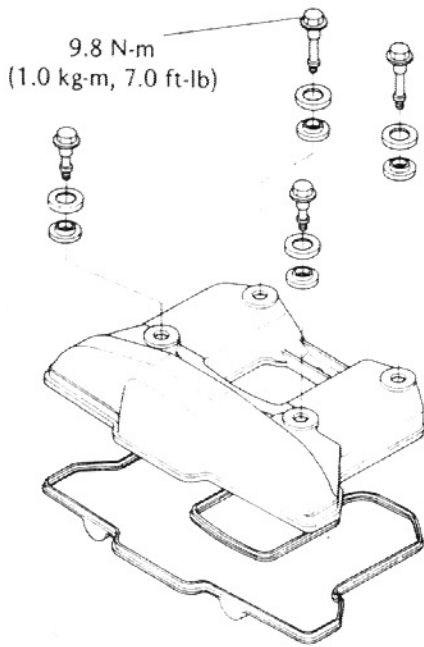

KACR-Einheit

Die automatische Kawasaki-Dekompressionseinheit (KACR) öffnet eines der Auslaßventile während des Kompressionshubes bei sehr niedrigen Drehzahlen. Hierdurch wird ein Teil des Kompressionsdrucks abgebaut und der Motor kann beim Starten leichter durchgedreht werden.

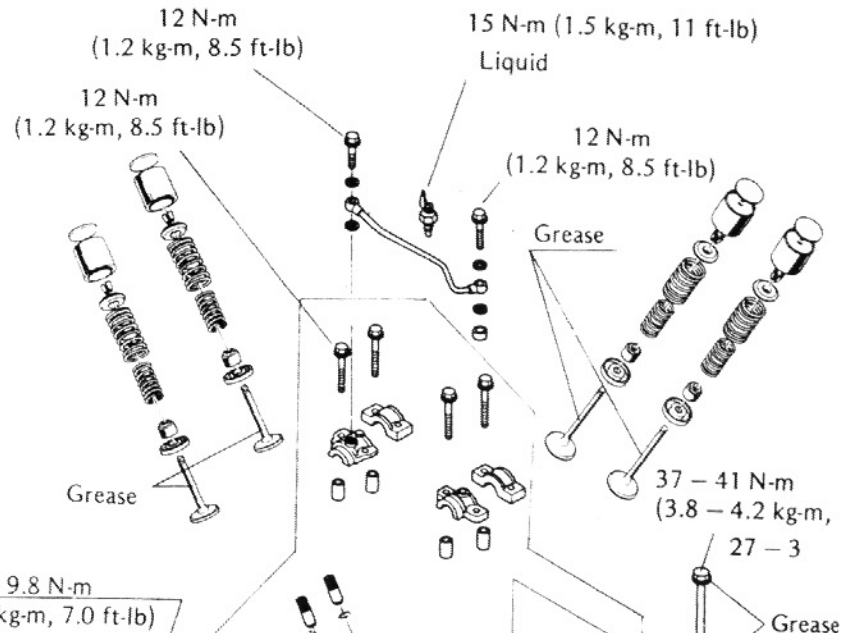

49 N-m (5.0 kg-m, 36 ft-lb)
Lock

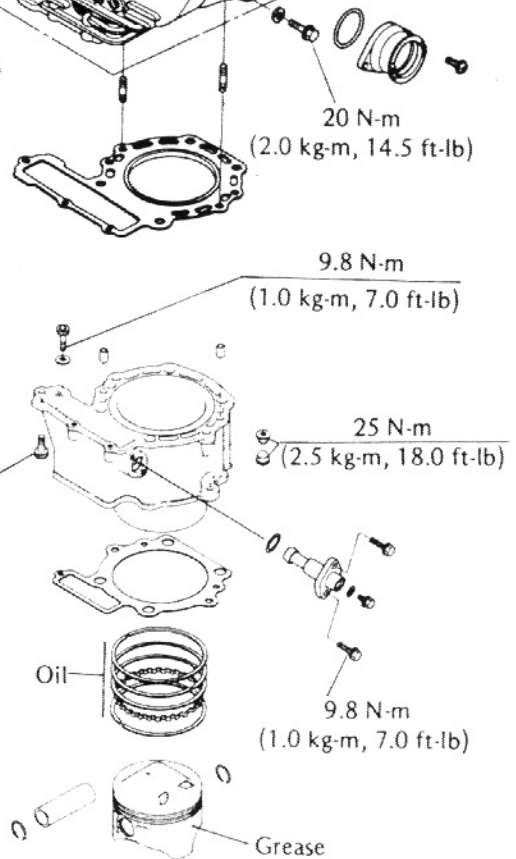
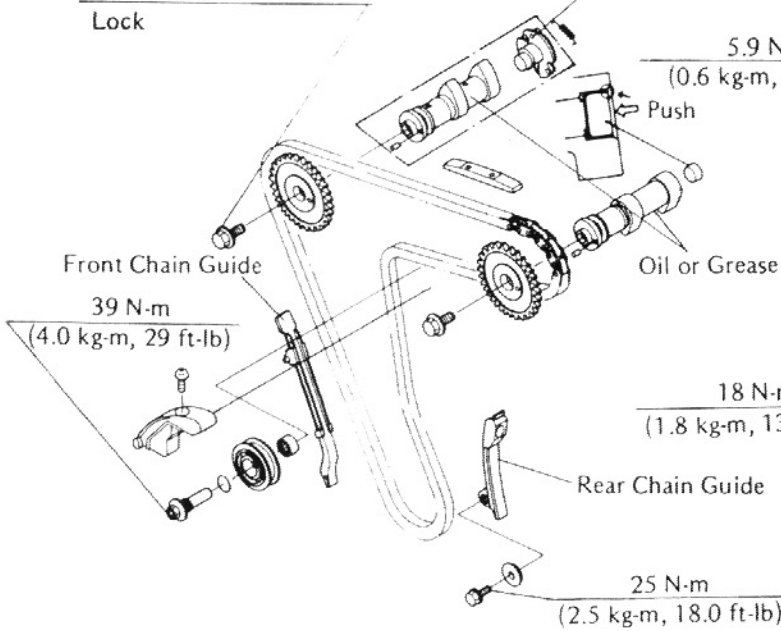

- Lock: Sicherungslack auf das Gewinde auftragen
- Liquid: Dichtmasse auf Gewinde oder Unterlegscheiben auftragen
- Grease: Eine dünne Schicht MoS2-Fett auftragen
- Oil: Motoröl auftragen