

Einbau des Pleuelzapfens und des Steuerkettenrads

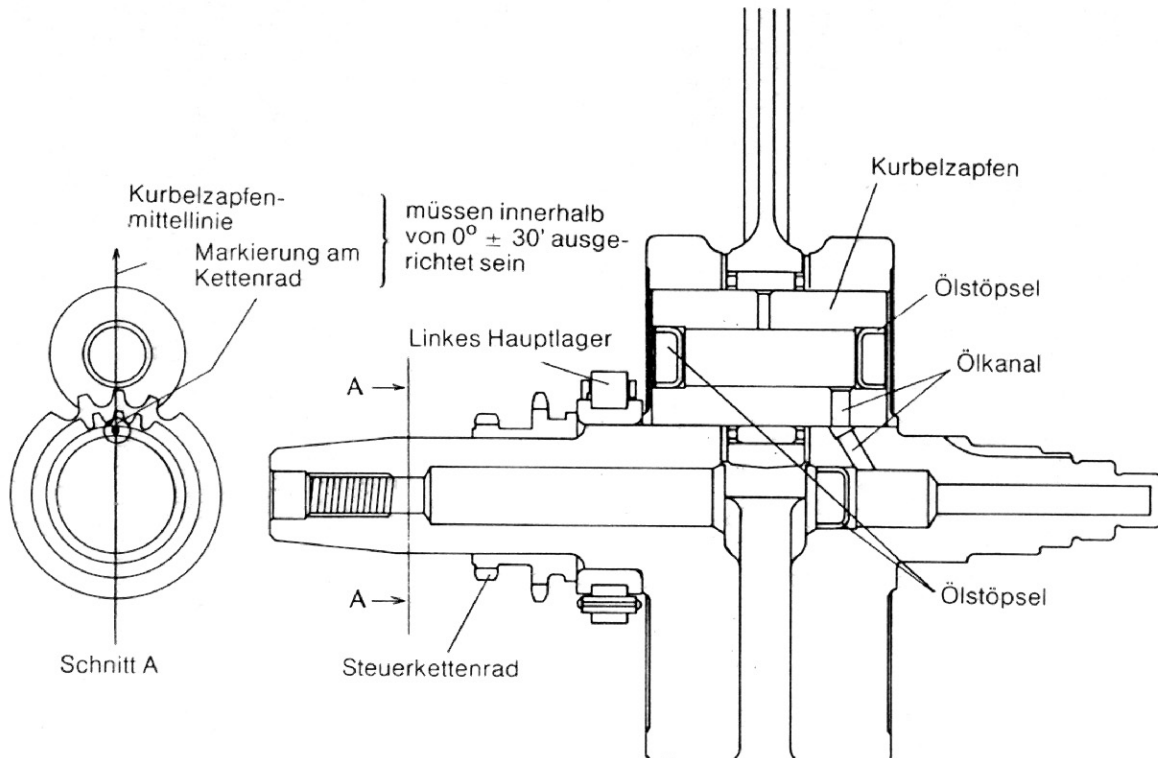

WARTUNG DER KURBELWELLE

Pleuelfuß-Radialspiel

- Die Pleuelwelle in eine Hubscheiben-Richtvorrichtung oder in Prismen einsetzen und eine Meßuhr an den Pleuelfuß ansetzen.
- Das Pleuel zuerst in Richtung der Meßuhr und dann in entgegengesetzter Richtung drücken. Der Unterschied zwischen den beiden Anzeigen entspricht dem Radialspiel.
- Wenn das Radialspiel den Grenzwert überschreitet, muß die Pleuelwelle entweder ausgetauscht oder zerlegt werden, damit Pleuelzapfen, Nadellager und Pleuelfuß auf Verschleiß kontrolliert werden können.

Radialspiel

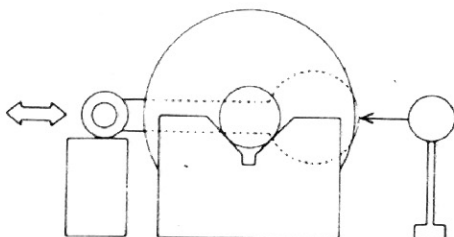

Pleulseitenspiel

- Das Seitenspiel des Pleuels mit einer Fühlerblattlehre messen.
- ★ Wenn das Spiel den Grenzwert überschreitet, ist die Pleuelwelle auszutauschen.

Seitenspiel

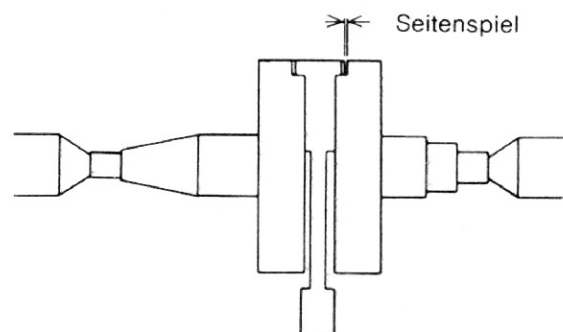

Freßerscheinungen am Pleuelfuß

- ★ Wenn ernsthafte Freßerscheinungen infolge beschädigter Schwungscheiben festgestellt werden, muß die Pleuelwelle erneuert werden.
- ★ Bei weniger ernsthafte Beschädigungen kann die Pleuelwelle zerlegt werden und Pleuelzapfen, Nadellager, seitliche Unterlegscheiben und Pleuel ausgetauscht werden.