

### Kurbelwellenunwucht

- Die Kurbelwelle in eine Hubscheiben-Richtvorrichtung einsetzen und eine Meßuhr an das Kugellager (B) und das Kettenrad (A) ansetzen.
- Die Kurbelwelle langsam drehen. Der maximale Unterschied zwischen den Anzeigewerten entspricht dem Schlag der Kurbelwelle.
- ★ Wenn die Unwucht an einem Punkt den Grenzwert überschreitet, sind die Schwungscheiben so auszurichten, daß die Unwucht wieder innerhalb des Grenzwertes liegt.

### Kurbelwellenunwucht

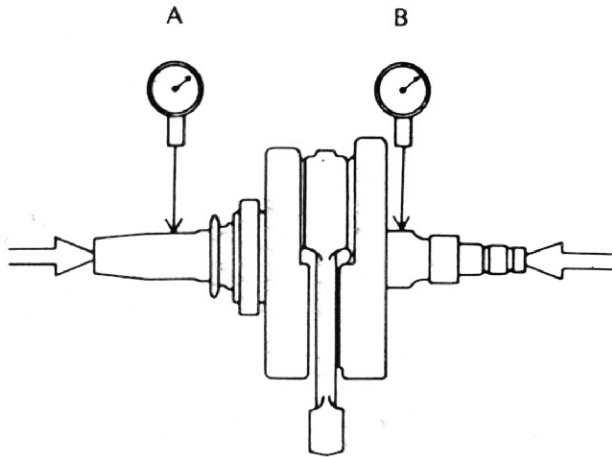

### Kurbelwellenversatz

- Der häufigste Fehler ist axialer Versatz. In diesem Falle ist mit einem Kunststoff-, Blei- oder Messinghammer entsprechend der Abbildung auf den überstehenden Rand der Schwungscheibe zu schlagen.
- Dann den Kurbellenschlag nochmals mit der Meßuhr kontrollieren und diesen Vorgang wiederholen, bis der Schlag innerhalb der Grenzwerte liegt.
- Winkelversatz wird entweder durch Hineintreiben eines Keils zwischen die Scheiben oder durch Zusammendrücken der Hubscheibenränder in einem Schraubstock, je nach Art des Fehlers, beseitigt. Zuerst ist jedoch der Axialversatz zu beseitigen.
- ★ Falls der Schwungscheibenversatz nicht nach dieser Methode beseitigt werden kann, ist der Kurbelzapfen oder die Kurbelwelle selbst auszuwechseln.

### Hubscheiben-Axialversatz

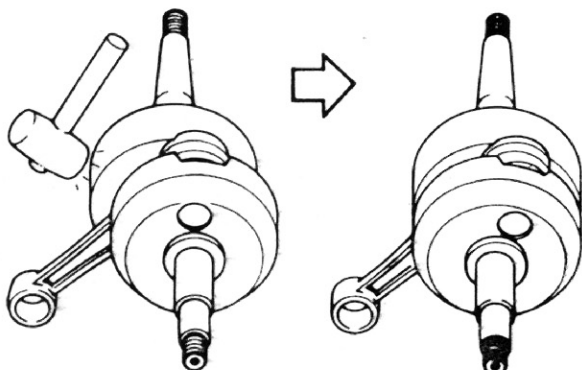

**ACHTUNG**

- Nicht an der Stelle „A“ auf die Schwungscheibe schlagen.

### Schwungscheiben-Winkelversatz

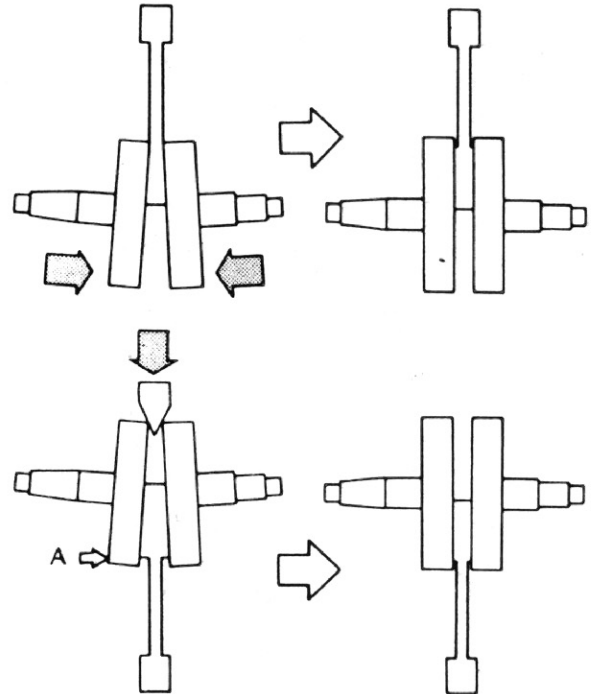

### Beschädigungen und Verschleiß an den Rollenlagern

Die Rollen der Lager verschleßen sehr langsam. Es ist sehr schwierig, den Verschleiß zu messen.

- Die Lager auf Abrieb, Verfärbung oder andere Beschädigungen kontrollieren.
- ★ Bei Zweifeln hinsichtlich des Zustandes eines Lagers das Lager auswechseln.
- Die Lager-Außenlaufbahn in der linken Kurbelgehäusehälfte messen.
- ★ Wenn die Außenlaufbahn beschädigt ist, muß das Kurbelgehäuse als Einheit erneuert werden.