

Reglertest – Schritt Nr. 2

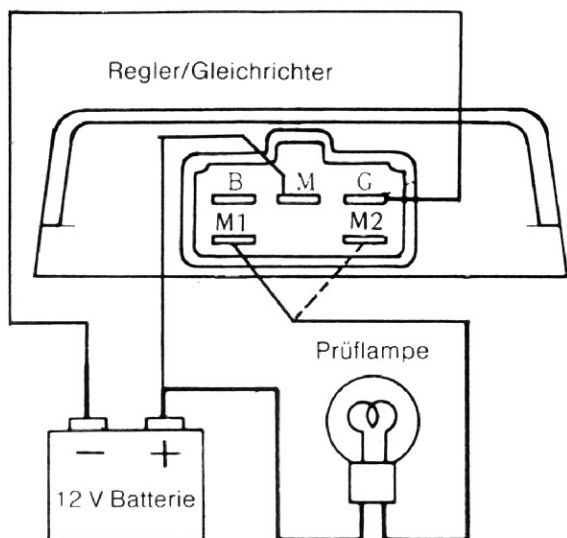

ACHTUNG ○ Nicht mehr als 18 V anlegen. Wenn mehr als 18 V angelegt werden, kann der Regler/Gleichrichter beschädigt werden.

★ Jetzt sollte die Testlampe aufleuchten. Wenn sie jedoch nicht aufleuchtet, ist der Steuerkreis im Regler/Gleichrichter beschädigt; er muß dann erneuert werden.

Dritter Schritt des Reglertests:

- Prüflampe und 12 V Batterie in der gleichen Weise wie bei Schritt Nr. 1 anschließen.
- 18 V an die Monitorklemme anlegen; hierfür ist zusätzlich eine 6 V Batterie anzuschließen.
- Die Klemmen M1 und M2 prüfen.

Reglertest – Schritt Nr. 3

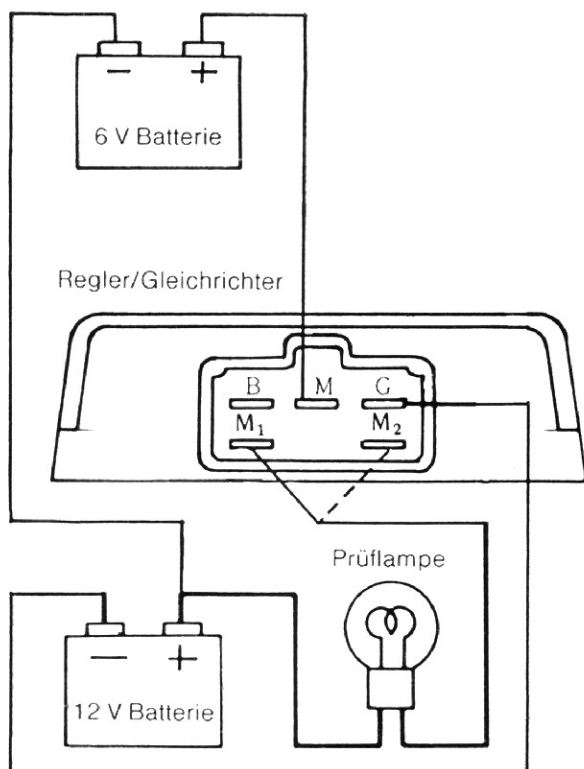

ZÜNDSYSTEM

Einstellung

Reinigen der Zündkerze und Elektrodenabstand

- Die Zündkerze ausbauen.
- Zündkerze reinigen, vorzugsweise in einem Sandstrahlgerät, und anschließend eventuell vorhandene Schleifmittelrückstände entfernen. Hierfür ein Lösemittel mit hohem Flammpunkt und eine Drahtbürste oder ein anderes geeignetes Werkzeug verwenden.
- ★ Die Zündkerze ist auszutauschen, wenn die Elektroden zerfressen oder beschädigt sind oder wenn der Isolierkörper Risse aufweist. Verwenden Sie eine Standardzündkerze oder eine gleichwertige.
- Den Elektrodenabstand mit einer Fühlerblattelehre messen.
- ★ Die Masseelektrode erforderlichenfalls mit einem geeigneten Werkzeug sorgfältig nachbiegen, sodaß sich der vorschriftsmäßige Elektrodenabstand ergibt.
- Die Zündkerze im Zylinderkopf mit dem vorgeschriebenen Drehmoment festziehen.

Standardzündkerzen

Typ:	NGK DR8ES oder ND X24ESR-U
(A) (I) (S) (U)	NGK D8EA oder ND X24ES-U
Elektrodenabstand:	0,6 – 0,7 mm
Anziehmoment:	14 Nm (1,4 mkp)

(A): Australisches Modell (S): Südafrikanisches Modell
(I): Italienisches Modell (U): US-Modell