

1. Letzte Kupplungsscheibe

- MoS2 Fett auf die Druckstange und auf den Druckpilz auftragen.

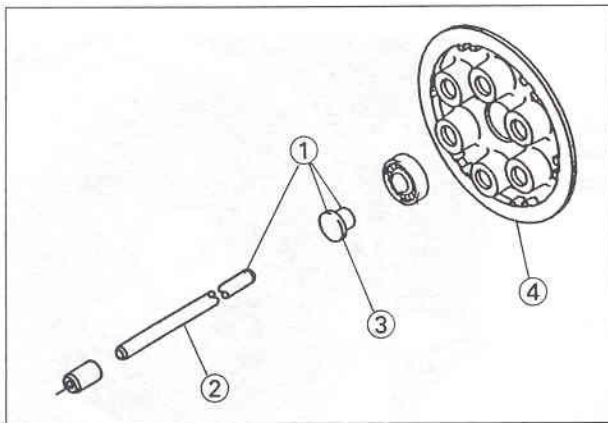

1. MoS2 Fett auftragen
2. Druckstange
3. Druckpilz
4. Kupplungsfederplatte

- Die Kupplungsfederschrauben mit dem vorgeschriebenen Drehmoment festziehen (siehe Explosionszeichnung).
- Kawasaki Bond (Silikondichtstoff: 56019-120) auf die Auflageflächen der Kurbelgehäusehälfte an der Vorder- und Hinterseite der Deckelbefestigung auftragen.

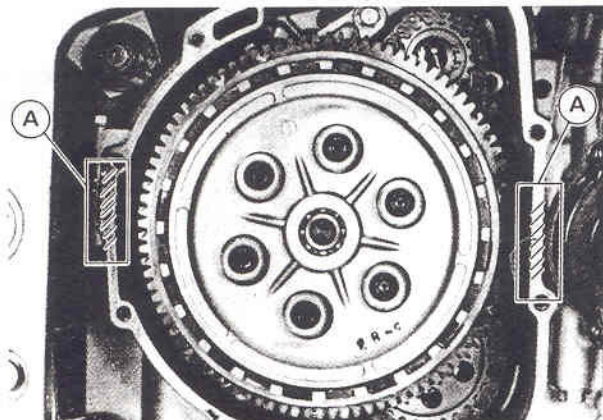

A. Auf diese Fläche Silikondichtstoff auftragen.

- Den Kupplungshebel langsam betätigen und mit einem Band befestigen, wenn Sie den Federplattendruckpilz in die Kupplungsnahe drücken.

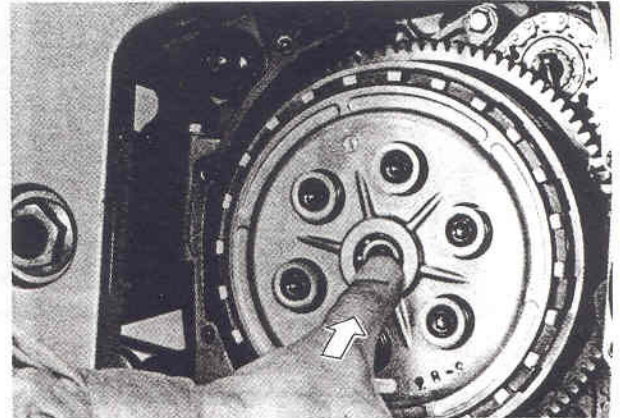

- Den Kupplungsdeckel montieren.
- Sicherungslack auf die Gewinde der beiden Schrauben für den Kupplungsdeckel auftragen.
- Die Schrauben für den Kupplungsdeckel mit dem vorgeschriebenen Drehmoment festziehen (siehe Explosionszeichnung).

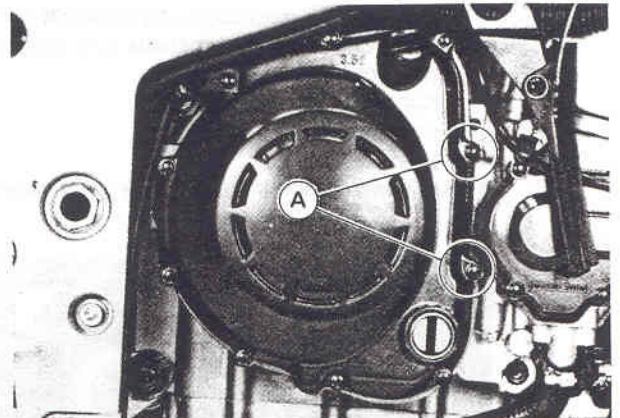

A. Sicherungslack auf Gewinde auftragen.

### Kupplungsdeckel

- Silikondichtstoff gemäß Abbildung auf den Kupplungsdeckel auftragen.

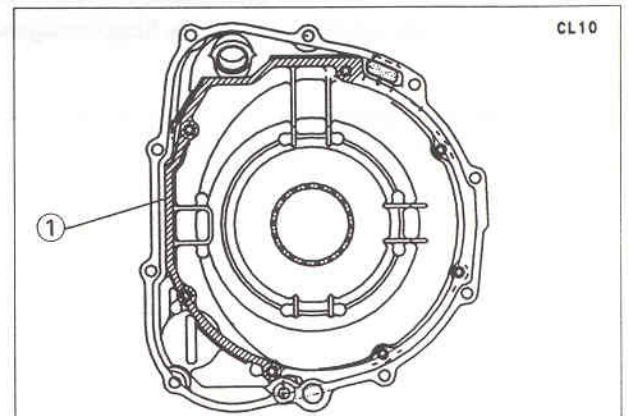

1. Auf diese Fläche Silikondichtstoff auftragen.