

- Die Steuerkette auf die Kurbelwelle hängen.
- Die Richtung der Düsen beachten.

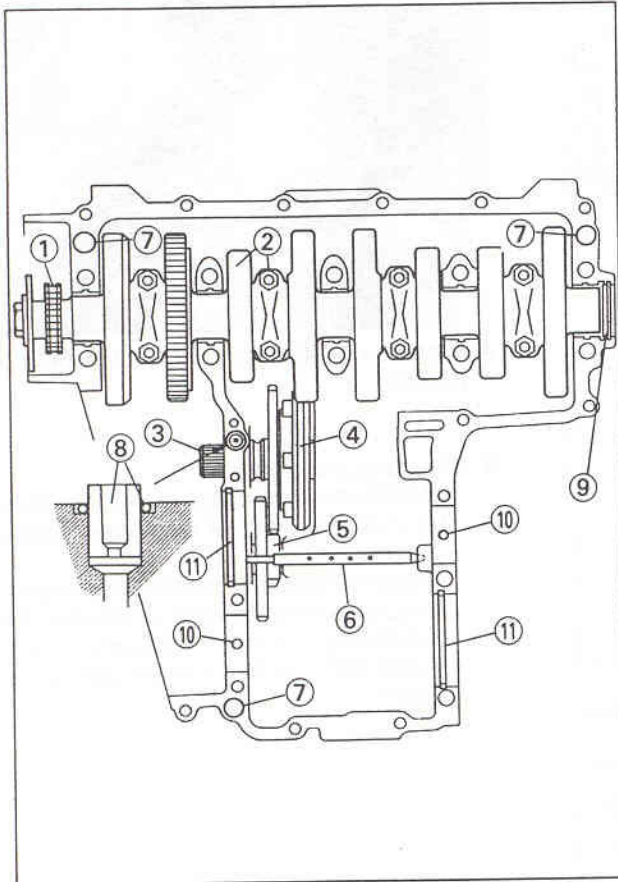

- 1. Steuerkette
- 2. Kurbelwelle und Pleuel
- 3. Lichtmaschinenwelle
- 4. Anlasserkupplung
- 5. Anlasserzwischenrad
- 6. Öl-Leitung
- 7. Paßhülsen
- 8. Düse und O-Ring
- 9. Abschlußschraube
- 10. Stellstifte
- 11. Stellringe

- Die Getriebewellen und Zahnräder einbauen.
- Motoröl auf die Zahnräder, Lager, Schaltwalze und Kurbelwellen-Hauptlagereinsätze auftragen.
- Silikondichtstoff auf die Auflagefläche der unteren Kurbelgehäusehälfte auftragen.

**VORSICHT:**

Keinen Dichtstoff auf die Kurbelgehäuse-Hauptlagereinsätze auftragen.

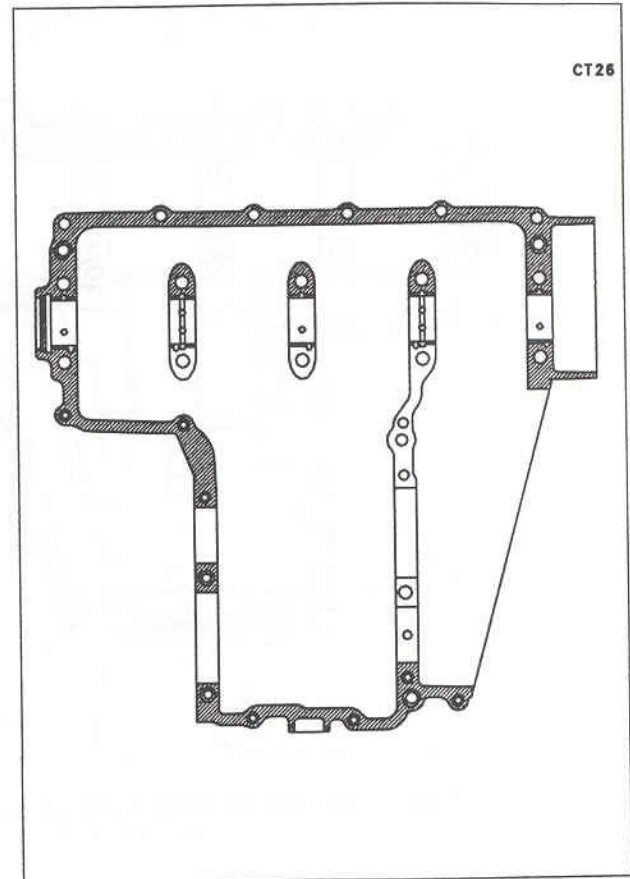

▨ : Auf diese Flächen Silikondichtstoff auftragen.

- Folgende Teile in die untere Kurbelgehäusehälfte einbauen:  
Schaltwalze  
Schaltgabeln (siehe Angaben in diesem Abschnitt)  
Schaltstangen (siehe Angaben in diesem Abschnitt)
- Die Kurbelgehäuseschrauben in der angegebenen Reihenfolge mit dem vorgeschriebenen Drehmoment festziehen.
- In der angegebenen Reihenfolge zuerst die 8 mm Schrauben zuerst mit etwa der Hälfte des vorgeschriebenen Drehmoments und dann mit dem vollen vorgeschriebenen Drehmoment festziehen.
- Die 6 mm Schrauben mit dem vorgeschriebenen Drehmoment festziehen.

**Anziehmomente für Kurbelgehäuseschrauben**

- ∅ 8: 27 Nm (2,8 mkp)
- ∅ 6: 20 Nm (2,0 mkp)