

## Kurbelwelle/Pleuel

### Ausbau der Kurbelwelle

- Das Kurbelgehäuse auseinanderbauen (siehe Angaben in diesem Abschnitt).
- Die Kurbelwelle ausbauen.

### Einbau der Kurbelwelle

#### VORSICHT:

Wenn Kurbelwelle, Lagereinsätze oder Kurbelgehäusehälften erneuert werden, ist vor dem Zusammenbau des Motors das Spiel mit einer Plastolehre zu kontrollieren, damit sichergestellt wird, daß die richtigen Lagereinsätze eingebaut werden.

- Motoröl auf die Kurbelwellen-Hauptlagereinsätze auftragen.
- Die Kurbelwelle mit der aufgelegten Steuerkette einbauen.

### Ausbau der Pleuel

- Das Kurbelgehäuse auseinanderbauen (siehe Angaben in diesem Abschnitt).
- Die Pleuelmuttern entfernen.
- Die Kurbelwelle ausbauen (siehe Angaben in diesem Abschnitt).

#### VORSICHT:

Die Lage der Pleuel und der Pleuelfuß-Lagerdeckel markieren und notieren, damit sie später wieder in ihre ursprünglichen Lagen eingebaut werden können.

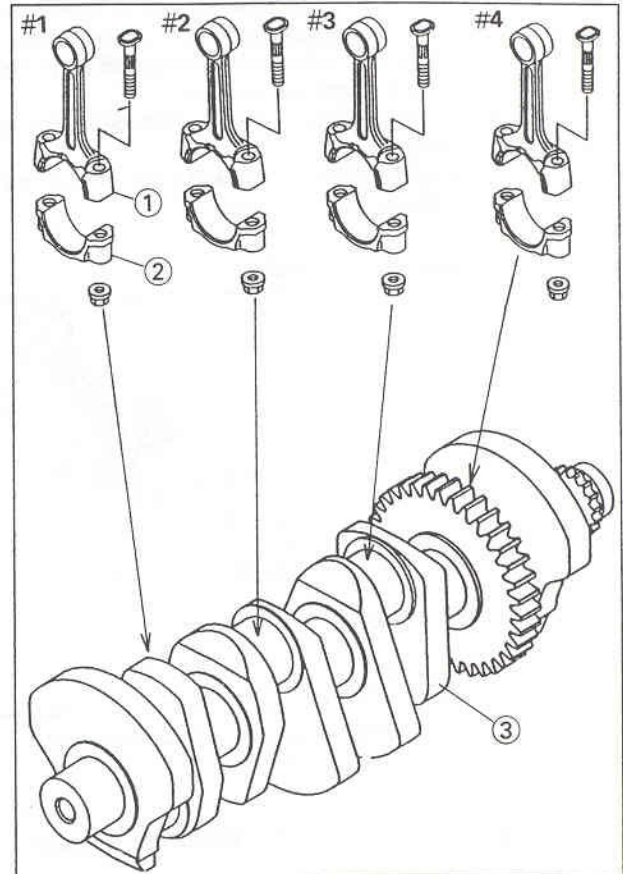

1. Pleuel  
2. Pleuelfuß-Lagerdeckel  
3. Kurbelwelle

### Einbau der Pleuel

#### VORSICHT:

Ein Pleuelpaar (zwei linke oder zwei rechte Pleuel) muß die gleiche Gewichtsmarkierung haben, damit die Vibrationen gering sind.

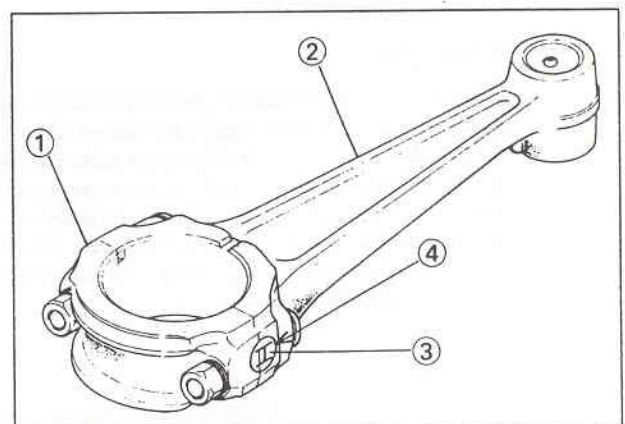

1. Pleuelfuß-Lagerdeckel  
2. Pleuel  
3. Gewichtsmarkierung, Buchstabe  
4. Durchmessermarkierung

- Wenn die Pleuel, die Pleuelfuß-Lagereinsätze oder die Kurbelwelle erneuert werden, sind die Lagereinsätze