

Einbau

- Die äußeren Laufringe schmieren und mit den Treibern und der Treiberwelle (Spezialwerkzeuge) in das Kopfrohr hineintreiben.

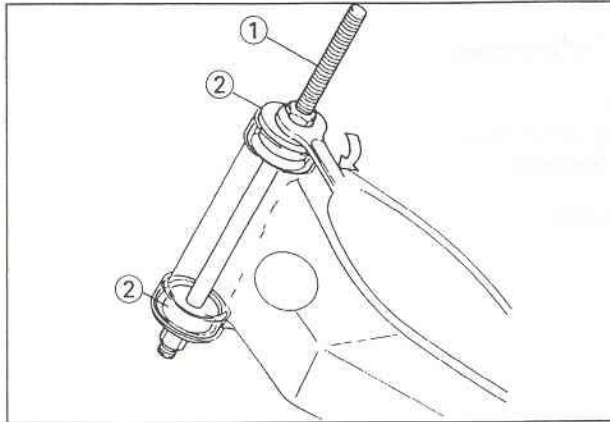

1. Treiberwelle: 57001-1075
2. Treiber: 57001-1077

- Die Fettdichtung einbauen und dabei auf die gezeigte Richtung achten.

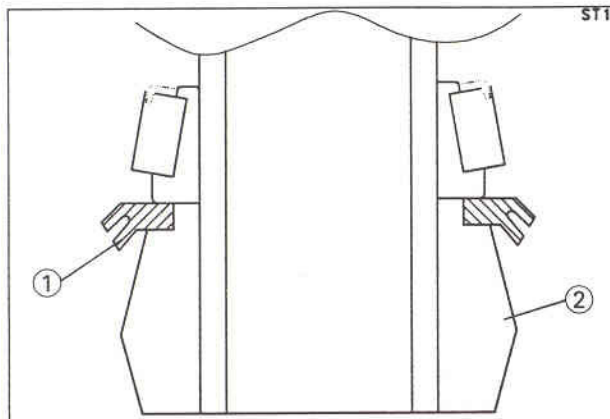

1. Fettdichtung
2. Untere Gabelbrücke

- Das untere Kegelrollenlager schmieren und mit dem Lagertreiber und dem Adapter (Spezialwerkzeuge) auf den Steuerkopf treiben.

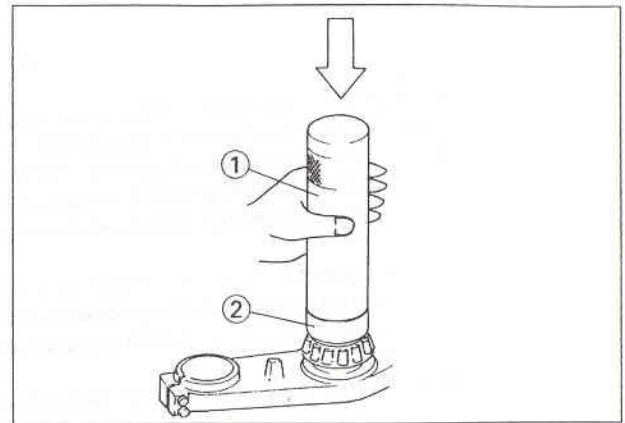

1. Steuerkopf-Lagertreiber: 57001-1344
2. Adapter: 57001-1345

- Nach dem Einbau der Lager sollten folgende vier Schritte ausgeführt werden, damit die Lager einwandfrei sitzen.
- Die Einstellmutter mit dem Hakenschlüssel mit 39 Nm (4,0 mkp) festziehen (um die Einstellmutter mit dem vorgeschriebenen Drehmoment festzuziehen, den Schlüssel an die Einstellmutter ansetzen und an der Bohrung des Schlüssels eine Kraft von 22,2 kp in der gezeigten Richtung aufbringen).

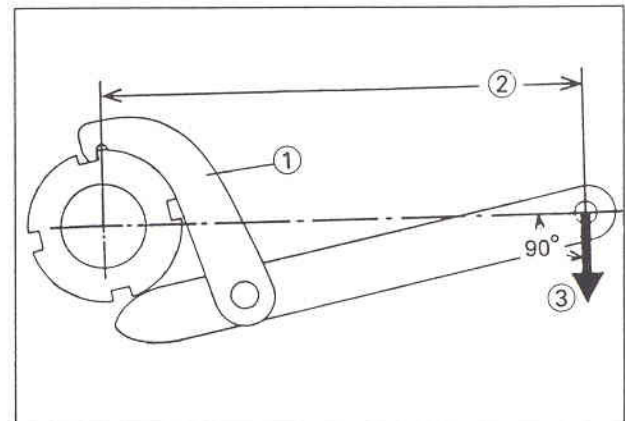

1. Hakenschlüssel: 57002-1100
2. 180 mm
3. 22,2 kg

- Kontrollieren, ob kein Spiel vorhanden ist und ob sich der Steuerkopf leicht und ohne zu rucken dreht.
- ★ Wenn dem nicht so ist, kann es sein, daß das Steuerkopflager beschädigt ist.
- Die Einstellmutter nochmals um den Bruchteil einer Umdrehung herausdrehen, bis sie leichtgängig wird.
- Die Einstellmutter im Uhrzeigersinn leicht anziehen, bis sie schwergängig wird. Die Mutter nicht zu fest anziehen, da die Lenkung sonst zu stramm geht.