

VORSICHT:

Wenn die obere Kettenführung nicht aufsitzt, kann die Kette die Führung und den Zylinderkopfdeckel anheben und es könnte Öl austreten.

- Silikondichtstoff gemäß Abbildung auf den Zylinderkopf auftragen.
- Die Schrauben für den Zylinderkopfdeckel mit dem vorgeschriebenen Drehmoment festziehen (siehe Explosionszeichnung).

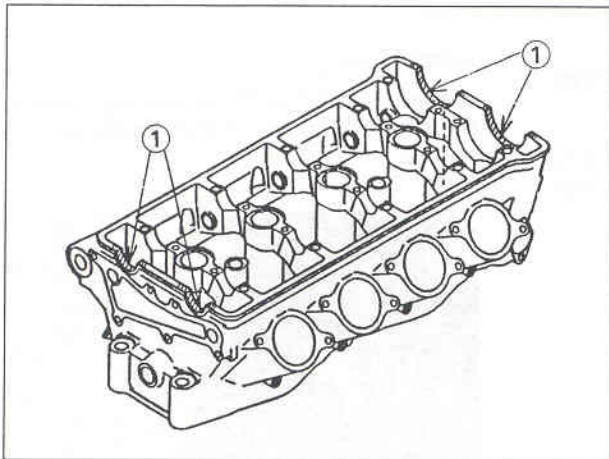

1. Auf diese Fläche Silikondichtstoff auftragen.

Steuerkettenspanner

Ausbau

- Die Vergaser ausbauen (siehe Abschnitt Kraftstoffsystem).
- Die Befestigungsschrauben entfernen und den Steuerkettenspanner abnehmen.
- Die Lagerschraube lösen.

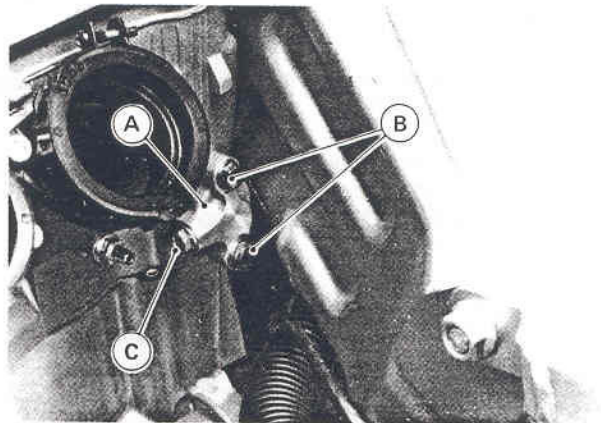

A. Steuerkettenspanner C. Lagerschraube
B. Befestigungsschrauben

VORSICHT:

Wenn sich die Druckstange des Steuerkettenspanners nach außen bewegt, um automatisch den Kettendurchhang auszugleichen, kehrt sie nicht wieder in die ursprüngliche Lage zurück. Beachten Sie folgende Regeln:

Nehmen Sie beim Ausbau des Kettenspanners die Befestigungsschrauben nicht nur halb heraus. Wenn die Befestigungsschrauben von dieser Stellung wieder festgezogen werden, können Kettenspanner und Steuerkette beschädigt werden. Wenn die Schrauben gelöst wurden, muß der Kettenspanner ausgebaut und dann, wie im Abschnitt „Einbau“ beschrieben wieder eingestellt werden.

Die Kurbelwelle nicht durchdrehen, solange der Kettenspanner ausgebaut ist. Hierdurch könnte die Einstellung der Steuerkette verändert und die Ventile beschädigt werden.

Einbau

- Die Lagerschraube entfernen.
- Den Rastverschluß entriegeln und die Druckstange in das Spannergehäuse drücken.