

Kipphebelwelle, Kipphebel

Ausbau

- Folgende Teile entfernen:
Nockenwellen (siehe Angaben in diesem Abschnitt)
Linker Zylinderkopfdeckel
- Die Beilage und die Stellungen der Kipphebel markieren und notieren, damit sie später wieder an den richtigen Stellen montiert werden können.
- Die Kipphebelwelle mit einer geeigneten Schraube herausziehen.

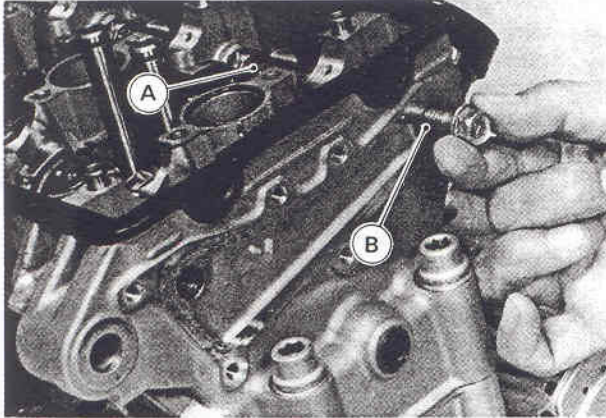

A. Kipphebelwelle

B. Schraube (M8P1.25x20L)

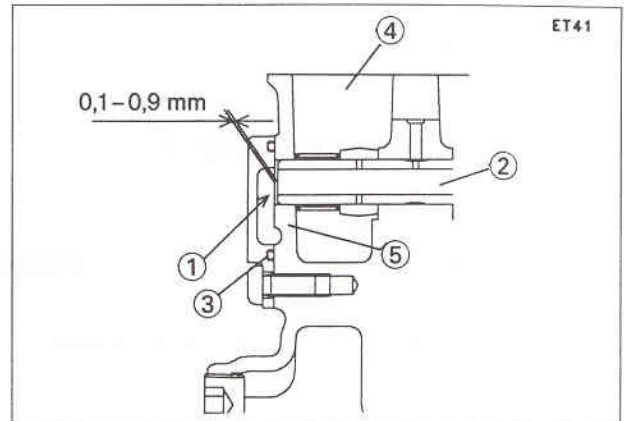

1. Linker Zylinderkopfdeckel
2. Kipphebelwelle
3. O-Ring
4. Zylinderkopf
5. Kipphebelwellenlagerung

Einbau

- Motoröl auf die Kipphebel und die Wellen auftragen.
- Die Einlaßkippebelwelle ist mit blauer Farbe markiert und hat eine Nut. Achten Sie darauf, daß die Kipphebelwellen nicht verwechselt werden.
- Die Kipphebelwelle von der linken Seite des Zylinderkopfs her so einbauen, daß das Ende mit dem Stößel zuerst hereingeht.

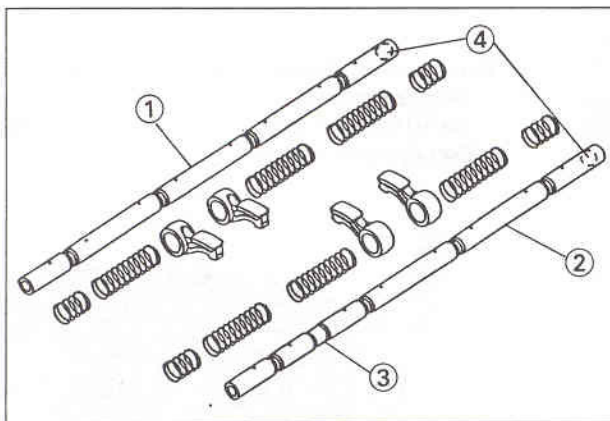

1. Auslaßkippebelwelle
2. Einlaßkippebelwelle
3. Blaue Farbmarkierung oder Nut
4. Stößel

- Die Kipphebelwelle bis gegen den Anschlag eindrücken. Das Ende der Kipphebelwelle sollte um 0,1 bis 0,9 mm in der linken Seite der Wellenlagerung zurückgesetzt sein.
- Den linken Zylinderkopfdeckel montieren. Achten Sie darauf, daß der O-Ring nicht eingeklemmt wird.