

Einbau

- Die neue Zylinderkopfdichtung so einbauen, daß die mit UP markierte Seite nach oben zeigt.

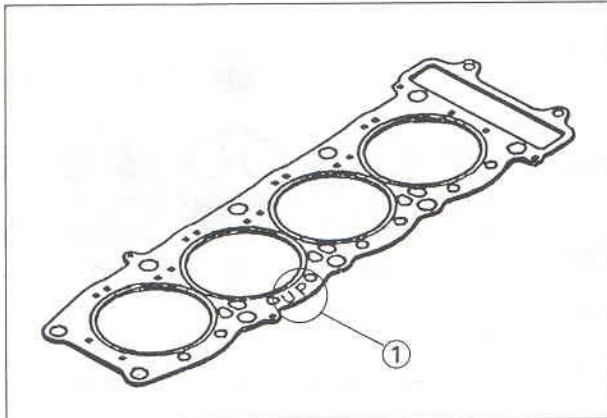

1. „UP“-Markierung

ANMERKUNG:

Die Nockenwellenlagerdeckel werden zusammen mit dem Zylinderkopf bearbeitet. Beim Einbau eines neuen Zylinderkopfes sind deshalb die zusammen mit dem neuen Zylinderkopf gelieferten Lagerdeckel einzubauen.

- Motoröl auf die Ober- und Unterseite der Unterlegscheiben für die Zylinderkopfschrauben auftragen.

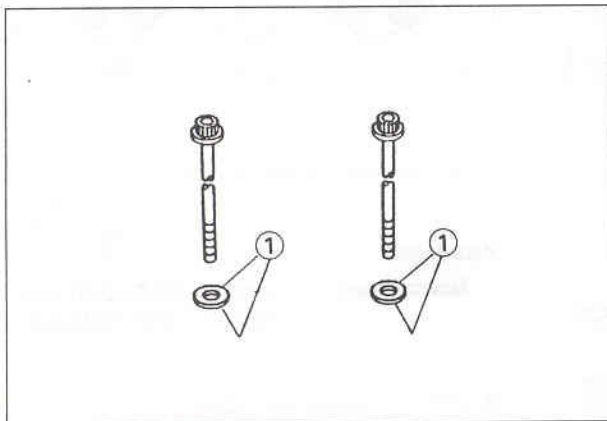

1. Öl auftragen.

- Die 10 mm Schrauben einsetzen. Die Schrauben mit dem angefrästem Kopf in die hinteren Bohrungen setzen.
- Die 10 mm Schrauben in der folgenden Reihenfolge festziehen:
- Die Schrauben zuerst mit 20 Nm (2,0 mkp) und dann mit dem vorgeschriebenen Drehmoment festziehen.

Anziehmoment:

Neue 10 mm Schrauben:	54 Nm (5,5 mkp)
Gebrauchte 10 mm Schrauben:	49 Nm (5,0 mkp)
6 mm Schrauben:	12 Nm (1,2 mkp)

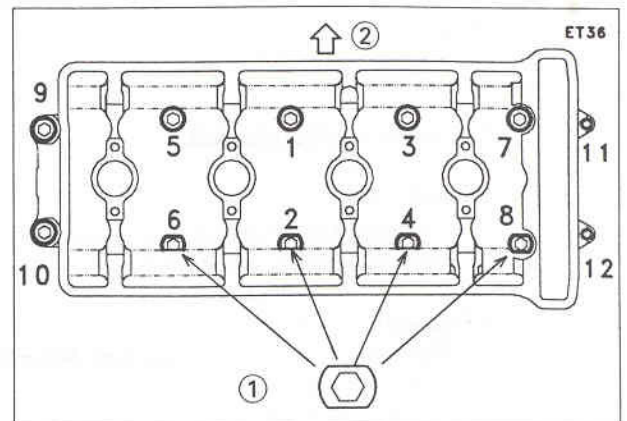

- 1. Schrauben mit angefrästem Kopf
- 2. Vorne

- Die Ölschlauch-Hohlschraube mit dem vorgeschriebenen Drehmoment festziehen (siehe Explosionszeichnung).
- Die vordere Steuerkettenführung mit der Nase nach oben einbauen. Die Führung bis gegen den Anschlag drücken.

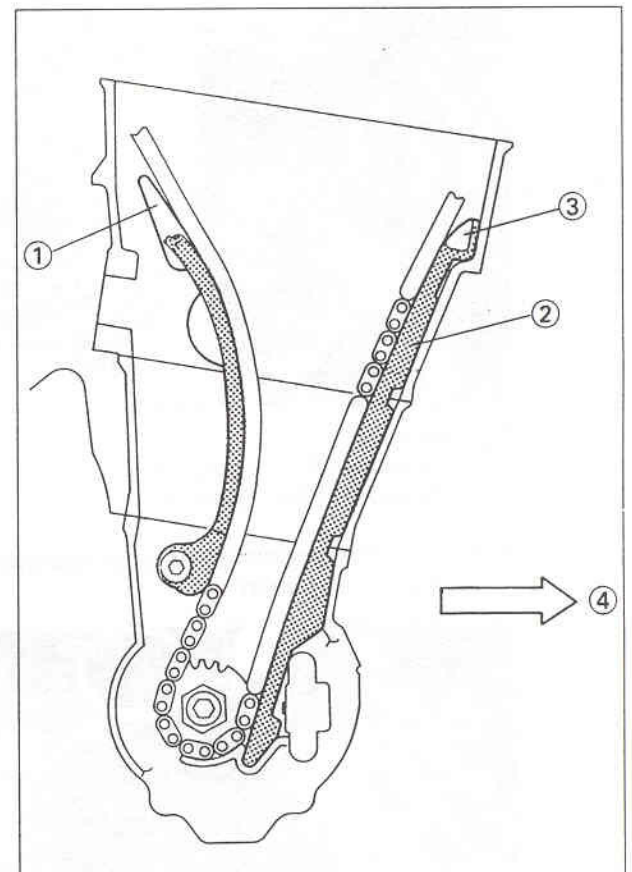

- 1. Hintere Steuerkettenführung
- 2. Vordere Steuerkettenführung
- 3. Nase
- 4. Vorne