

Zylinder, Kolben

Ausbau der Zylinder

- Folgende Teile entfernen:
Zylinderkopf (siehe Ausbau des Zylinderkopfs)
Wasserrohr
Vordere Steuerkettenführung
Hintere Steuerkettenführung
- Den Zylinder ausbauen.

Einbau der Zylinder

- Die neue Zylinderdichtung einsetzen.
- Die hintere Steuerkettenführung auf das obere Kurbelgehäuse legen und die Befestigungsschraube festziehen.
- Die vordere Steuerkettenführung wird nach dem Einbau des Zylinderkopfs montiert.

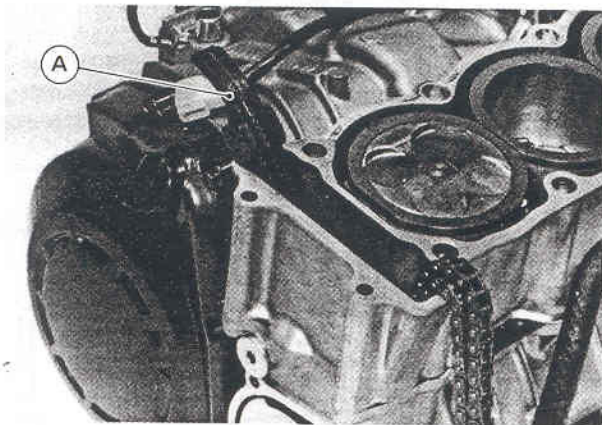

A. Hintere Steuerkettenführung

- Motoröl auf die Zylinderbohrung auftragen.
- Den Zylinderblock mit der Kolbenunterlage (Spezialwerkzeug) einbauen.

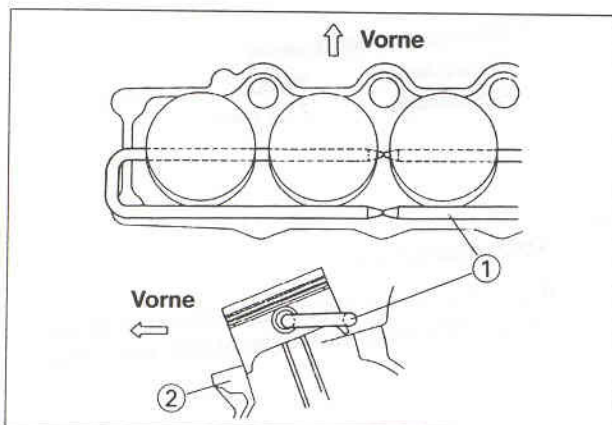

1. Kolbenunterlage, \varnothing 8: 57001-147
2. Kurbelgehäuse

Ausbau der Kolben

- Den Zylinder ausbauen (siehe Angaben in diesem Abschnitt).
- Ein sauberes Tuch unter die Kolben legen und die Kolbenbolzen-Sicherungsringe an den Kolben ausbauen.
- Für den Ausbau der Kolbenbolzen den Kolbenbolzen-Abzieher (Spezialwerkzeug) verwenden.

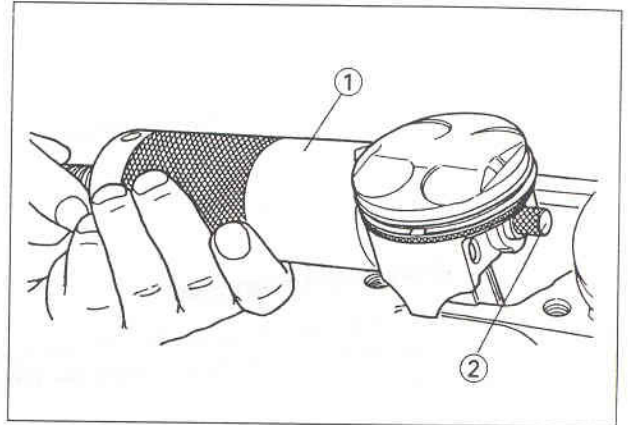

1. Kolbenbolzen-Abzieher: 57001-910
2. Adapter

VORSICHT:

Kolbenbolzen-Sicherungsringe nicht wiederverwenden, da sie beim Ausbau geschwächt und verformt werden. Ein wiederverwendeter Ring kann herausfallen und die Zylinderwand beschädigen.

Einbau der Kolben

- Der Pfeil am Kolbenboden muß nach vorne zeigen.

Ausbau der Kolbenringe

- Den Zylinder ausbauen (siehe Angaben in diesem Abschnitt).
- Den Kolbenbolzen vorsichtig mit beiden Daumen aufspreizen und dann an der gegenüberliegenden Seite nach oben drücken und abnehmen.
- Den dreiteiligen Ölring in der gleichen Weise mit den Daumen abnehmen.