

Explosionszeichnungen

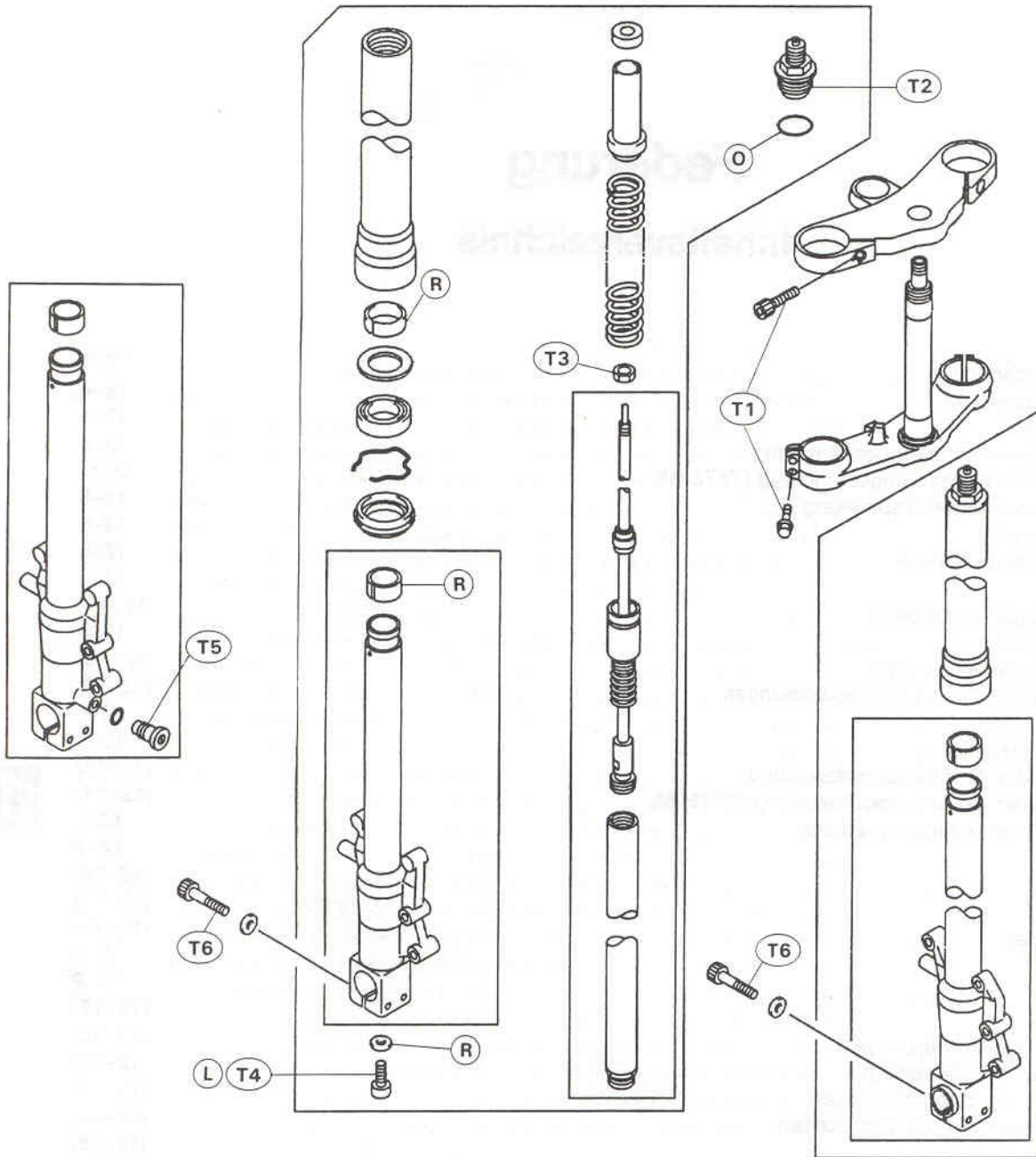

L : Sicherungslack auftragen.  
 O : Gabelöl auftragen.  
 R : Ersatzteile

T1: 20 Nm (2,0 mkp)  
 T2: 23 Nm (2,3 mkp)  
 T3: 15 Nm (1,5 mkp)  
 T4: 39 Nm (4,0 mkp)  
 T5: 18 Nm (1,8 mkp)  
 T6: 20 Nm (2,0 mkp)