

- Folgende Teile entfernen:
Obere Verkleidung (siehe Abschnitt Rahmen und Fahrgestell)
Ram-Air-Kanal (siehe Abschnitt Kraftstoffsystem)
Vorderrad (siehe Abschnitt Räder/Reifen)
Vorderer Kotflügel (A)

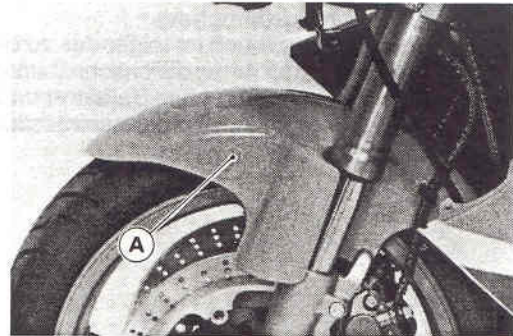

- Folgende Teile lösen:
Bolzen (A) der Lenkerhalterung
Gabelklemmbolzen (oben und unten) (B)
- Das Gabelbein nach unten herausdrehen.

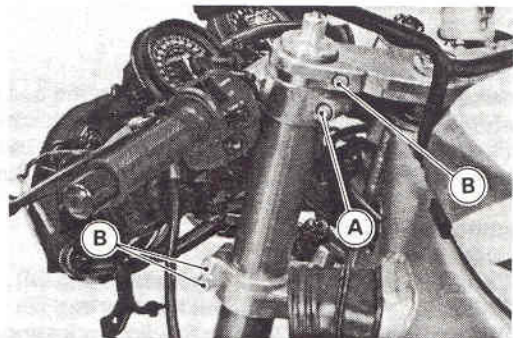

Einbau

Außer den Angaben im Hauptbuch ist folgendes zu beachten:

- Die Gabel gemäß Abbildung einbauen.
(A) Oberkante Außenrohr
(B) Oberkante Gabelbrücke
(C) 5 mm (ZX750L) 10 mm (ZX750M)

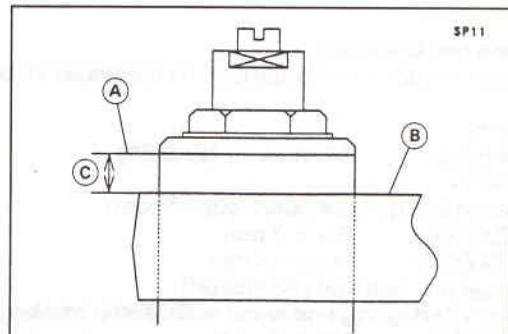

Zusammenbau

Außer den Angaben im Hauptbuch ist folgendes zu beachten:

- Mit dem Öldichtungstreiber die Öldichtung in das Außenrohr eindrücken.
Spezialwerkzeug – Öldichtungstreiber, 41: 57001-1288

- (A) Öldichtungstreiber
- (B) Beilegscheibe
- (C) Neue Führungsbuchse
- (D) Außenrohr

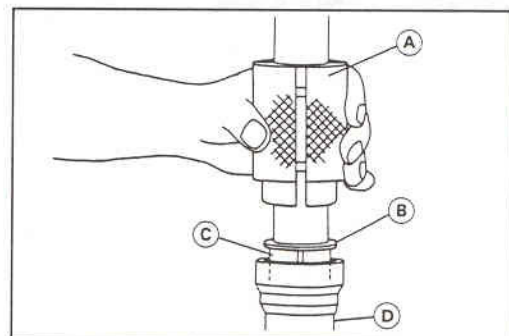

Federspannung

Außer den Angaben im Hauptbuch ist folgendes zu beachten:
Länge der Gabelfeder

- ZX750L:**
Normalwert: 300,6 mm
Grenzwert: 295 mm
- ZX750M:**
Normalwert: 295,6 mm
Grenzwert: 289 mm