

Getriebe

Einbau des Fußschalthebels

- Den Fußschalthebel gemäß Abbildung montieren:
 - (A) Fußschalthebel (E) Mittellinie
 - (B) Schalthebel (F) Kommt hier zusammen
 - (C) Rechter Winkel (G) Kontermutter
 - (D) Schaltgestänge (H) gerändelter Teil
- Die Fußschalthebeleinheit so montieren, daß der Schalthebel mit dem Schaltgestänge einen rechten Winkel bildet und daß die Mitte des Fußschalthebels auf die Mittellinie des Schaltgestänges kommt; hierfür die vordere und hintere Kontermutter lösen und das Gestänge drehen.

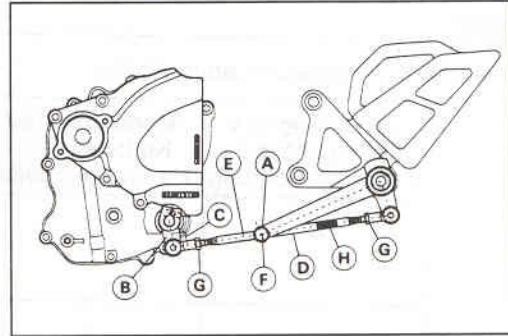

ANMERKUNG

- Die Kontermutter neben dem gerändelten Teil des Gestänges hat Linksgewinde.
- ★ Erforderlichenfalls die Stellung des Schalthebels abweichend von der Normalstellung Ihren Erfordernissen anpassen.
- Die vorderen und hinteren Kontermuttern am Gestänge lösen.
- Für das Nachstellen des Fußbremshebels das Gestänge drehen.
- Die Kontermutter gut festziehen.

Ausbau des äußeren Schaltmechanismus

- Folgende Teile entfernen:
 - Linke untere Verkleidung (siehe Abschnitt Rahmen und Fahrgestell)
 - Wasserpumpe (siehe Abschnitt Kühlsystem)
 - Motorritzel (siehe Abschnitt Achsantrieb)
 - Fußschalthebel (siehe Angaben in diesem Abschnitt)
- Die Befestigungsschrauben (A) und die Flachkopfschrauben (B) entfernen und die Abdeckung des äußeren Schaltmechanismus (C) abnehmen.
- Den Schaltarm (C) zur Welle hin drücken (B) und die Schaltwelle (A) entfernen.
- Die Befestigungsschraube (A) entfernen und den Zahnradpositionierhebel (B) abnehmen.

